

## КОЛОНКА УПРАВЛЕНИЯ ЗАДВИЖКАМИ DN 100-1200 ММ СЕРИИ Т-3124



**По вопросам продаж и поддержки обращайтесь:**

Архангельск (8182)63-90-72  
Астана +7(7172)727-132  
Белгород (4722)40-23-64  
Брянск (4832)59-03-52  
Владивосток (423)249-28-31  
Волгоград (844)278-03-48  
Вологда (8172)26-41-59  
Воронеж (473)204-51-73  
Екатеринбург (343)384-55-89  
Иваново (4932)77-34-06  
Ижевск (3412)26-03-58  
Казань (843)206-01-48

Калининград (4012)72-03-81  
Калуга (4842)92-23-67  
Кемерово (3842)65-04-62  
Киров (8332)68-02-04  
Краснодар (861)203-40-90  
Красноярск (391)204-63-61  
Курск (4712)77-13-04  
Липецк (4742)52-20-81  
Магнитогорск (3519)55-03-13  
Москва (495)268-04-70  
Мурманск (8152)59-64-93  
Набережные Челны (8552)20-53-41

Нижний Новгород (831)429-08-12  
Новокузнецк (3843)20-46-81  
Новосибирск (383)227-86-73  
Орел (4862)44-53-42  
Оренбург (3532)37-68-04  
Пенза (8412)22-31-16  
Пермь (342)205-81-47  
Ростов-на-Дону (863)308-18-15  
Рязань (4912)46-61-64  
Самара (846)206-03-16  
Санкт-Петербург (812)309-46-40  
Саратов (845)249-38-78

Смоленск (4812)29-41-54  
Сочи (862)225-72-31  
Ставрополь (8652)20-65-13  
Тверь (4822)63-31-35  
Томск (3822)98-41-53  
Тула (4872)74-02-29  
Тюмень (3452)66-21-18  
Ульяновск (8422)24-23-59  
Уфа (347)229-48-12  
Челябинск (351)202-03-61  
Череповец (8202)49-02-64  
Ярославль (4852)69-52-93

## КОЛОНКА УПРАВЛЕНИЯ ЗАДВИЖКАМИ DN 100-1200 ММ СЕРИИ Т-3124

Колонка управления задвижкой предназначена для дистанционного управления задвижками может применяться при глубине заложения трубопровода до 7 м.

### ИСПОЛНЕНИЯ ИЗДЕЛИЯ

Колонки управления задвижками существуют в двух исполнениях:

- 1) колонка управления задвижками с электрическим приводом;
- 2) колонки управления задвижками с ручным приводом.

### Особенности «Колонки управления задвижками»

Для переоборудования задвижек с ручным приводом на дистанционное управление маховик с задвижек не снимается, а вращательное движение шпинделю задвижки передается через маховик и штангу, которая скобами присоединяется к маховику задвижки.

При переоборудовании задвижек с электрическим приводом на дистанционное управление электропривод задвижки снимается и монтируется на подставке.

При установке электроприводов на открытом воздухе необходимо предусмотреть кожух для защиты от атмосферных осадков и прямой солнечной радиации.

### Основные технические данные

Таблица – Колонка управления с ручным приводом.

Колонка	Тип задвижки	Ду, мм	Глубина заложения трубопровода, м
с ручным приводом	30ч6бр	100-250	2-7
		300-400	

Таблица – Колонка управления с электрическим приводом.

	Тип задвижки	Тип электропривода	Ду	Усилие на маховике ручного дублера, кгс
ТГА20.00.000	30ч906бр	ТЭ.099.058-04М	100, 150	3,5
-01	30ч906бр	Б.099.098-03М	200, 300, 400	20
-02	30ч915бр	Б.099.054М-06	600	47
	30ч925бр1	Б.099.100-06М	1000	50
-03	30ч937бр	Б.099.053 (исп. II)	800	59
	30ч930бр	Б.099.053М-07.01	1000	59
	30ч925бр	Б.099.053М-03	1200	32,5

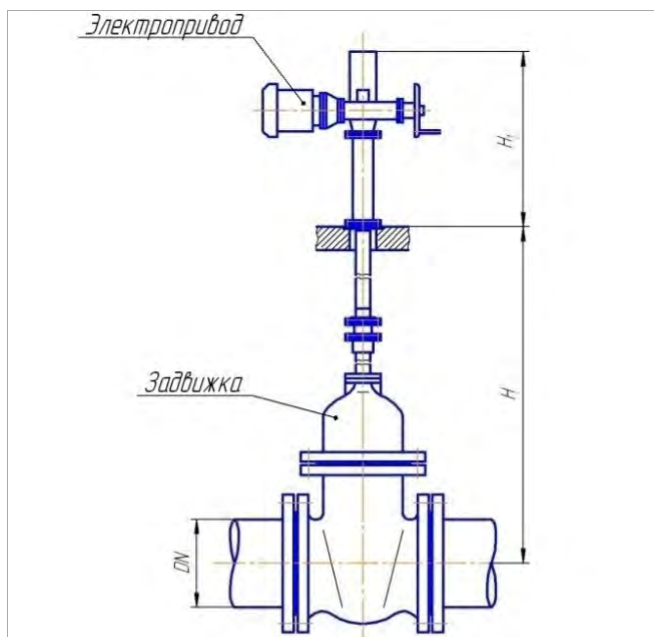

Исполнение	Тип задвижки	DN	Тип электропривода
ТГА 20.00.00.000.3	30ч906бр	100	ТЭ.099.058-04М
		150	
		200	
		300	
-01	30ч915бр	400	Б.099.098-03М
		600	
-02	30ч925бр	1000	Б.099.100-06М
	30с915нк-ХЛ	400	Б.099.103-06М
-03	30ч937бр	800	Б.099.053 (исп. III)
	30ч930бр	1000	Б.099.053М-07.01
	30ч925бр	1200	Б.099.053М-03

Габаритный чертеж задвижки с электрическим приводом.

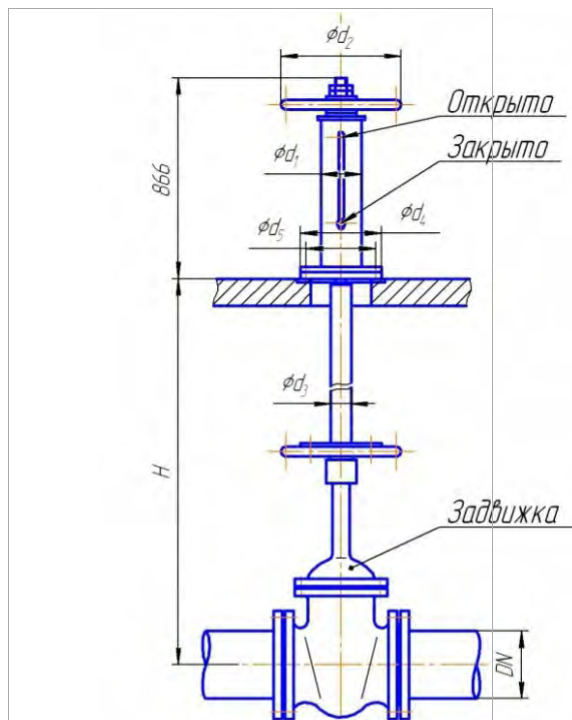

Обозначение	Размеры, мм				
	Рис.	H1	$\phi d_1$	$\phi d_2$	$\phi d_3$
ТГА20.00.00.000.3	1	1160	32	44	104
-01	1	1100	45	58	135
-02	1	1170	70	84	220
-03	2	1050	120	148	330

Габаритный чертеж задвижки с ручным приводом.

**По вопросам продаж и поддержки обращайтесь:**

Архангельск (8182)63-90-72  
 Астана +7(7172)727-132  
 Белгород (4722)40-23-64  
 Брянск (4832)59-03-52  
 Владивосток (423)249-28-31  
 Волгоград (844)278-03-48  
 Вологда (8172)26-41-59  
 Воронеж (473)204-51-73  
 Екатеринбург (343)384-55-89  
 Иваново (4932)77-34-06  
 Ижевск (3412)26-03-58  
 Казань (843)206-01-48

Калининград (4012)72-03-81  
 Калуга (4842)92-23-67  
 Кемерово (3842)65-04-62  
 Киров (8332)68-02-04  
 Краснодар (861)203-40-90  
 Красноярск (391)204-63-61  
 Курск (4712)77-13-04  
 Липецк (4742)52-20-81  
 Магнитогорск (3519)55-03-13  
 Москва (495)268-04-70  
 Мурманск (8152)59-64-93  
 Набережные Челны (8552)20-53-41

Нижний Новгород (831)429-08-12  
 Новокузнецк (3843)20-46-81  
 Новосибирск (383)227-86-73  
 Орел (4862)44-53-42  
 Оренбург (3532)37-68-04  
 Пенза (8412)22-31-16  
 Пермь (342)205-81-47  
 Ростов-на-Дону (863)308-18-15  
 Рязань (4912)46-61-64  
 Самара (846)206-03-16  
 Санкт-Петербург (812)309-46-40  
 Саратов (845)249-38-78

Смоленск (4812)29-41-54  
 Сочи (862)225-72-31  
 Ставрополь (8652)20-65-13  
 Тверь (4822)63-31-35  
 Томск (3822)98-41-53  
 Тула (4872)74-02-29  
 Тюмень (3452)66-21-18  
 Ульяновск (8422)24-23-59  
 Уфа (347)229-48-12  
 Челябинск (351)202-03-61  
 Череповец (8202)49-02-64  
 Ярославль (4852)69-52-93